

CE KIT EST ÉGALEMENT COMPATIBLE AVEC LES SOLS GERFLOR DE 6 MM (CREATION 70 CLIC)
ET 5 MM (CREATION 55 CLIC, ATTRACTION®, SAGA®).

MATÉRIEL NÉCESSAIRE :

Cutter à lame droite / Équerre / Règle / Mètre ruban / Cordex / Scie circulaire type EXAKT DC170 (Réf. ROMUS : 93891) /
Tournevis torx T10

1. IMPLANTATION DU TAPIS D'ENTRÉE

- L'implantation du tapis est à réaliser après mise en œuvre complète des dalles GTI.
- Définir la zone du tapis en traçant sur les dalles GTI un rectangle de 152,5 x 102,5 cm.
- S'assurer que le trafic dans la zone où est implanté le tapis est uniquement piétonnier.

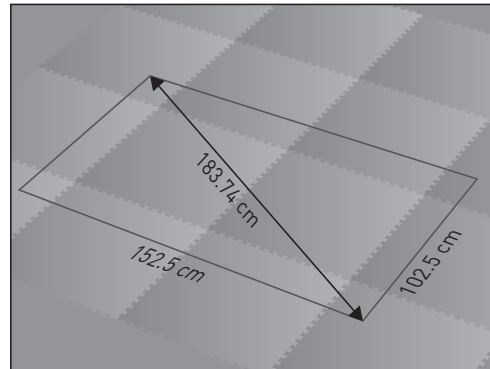

2. RÉSERVATION DU TAPIS

- Découper en suivant le tracé la dalle GTI à l'aide d'une scie de type EXAKT DC170 (Réf. ROMUS : 93891) sur la profondeur de la dalle en retirant 1 mm (ex. : 5 mm pour une GTI de 6 mm) et s'arrêtant à quelques centimètre des angles droits.
- Finir la découpe des angles et de la dalle avec un cutter équipé d'une lame droite.
- Dégager la zone du tapis d'entrée.

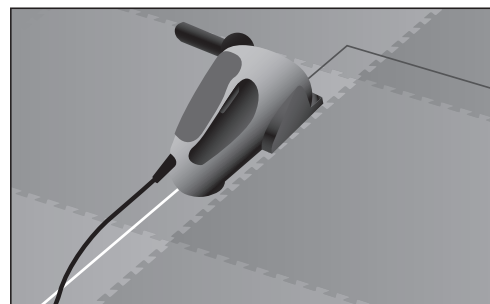

3. MISE EN PLACE DU CADRE

■ 3.1. MISE EN PLACE DES EMBASES

- Positionner les 4 embases sous la GTI en laissant un jeu de 3-5 mm (épaisseur de GTI).
- Laisser 5 cm de libre à chaque angle.

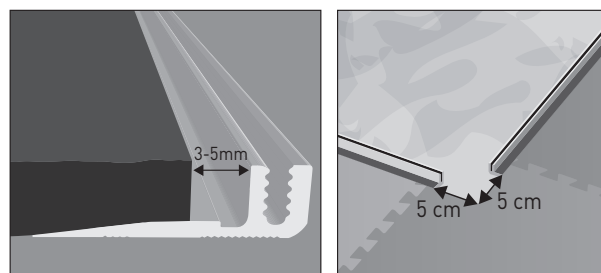

■ 3.2. MISE EN PLACE DES PROFILÉS D'ANGLES

- Positionner les 4 angles sans les visser.

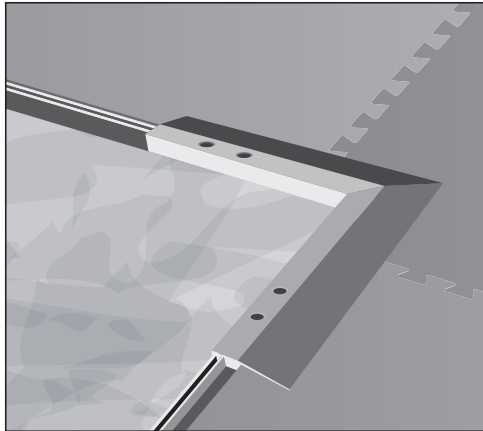

■ 3.3. MISE EN PLACE DE RAMPES SUPÉRIEURES

- Positionner les 4 rampes supérieures.

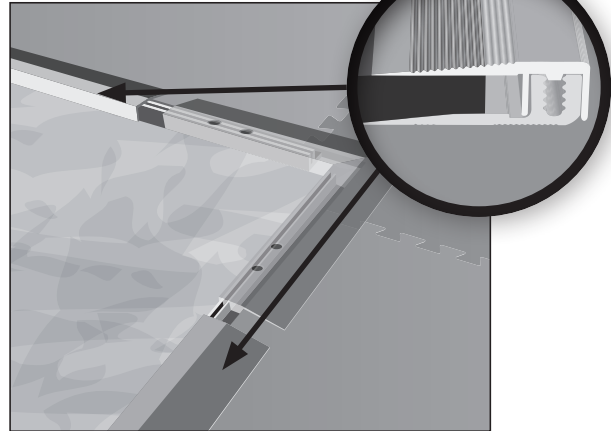

■ 3.4. SERRAGE DU CADRE DU TAPIS D'ENTRÉE

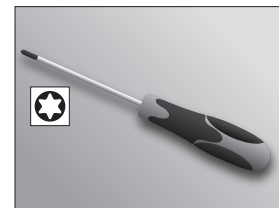
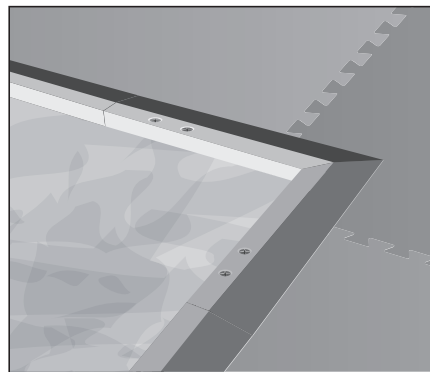
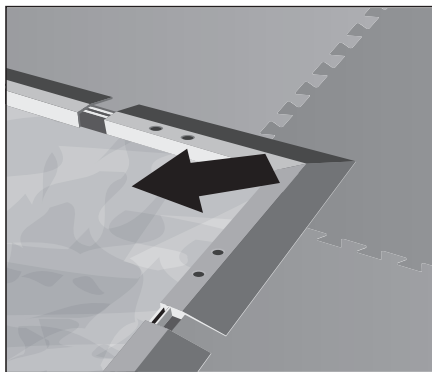

- Serrer les 4 angles vers l'intérieur de la zone du tapis afin de mettre en contact les rampes et les angles.
- Visser les rampes et les angles (tournevis Torx n°10).

4. MISE EN PLACE DU TAPIS DANS L'ENCADREMENT

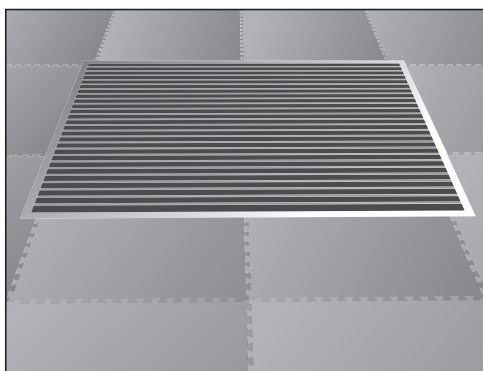

- Dérouler le tapis prédécoupé.
- S'assurer qu'il soit bien positionné et bien à plat.